

TRAF060

Transformateur 24 VAC, 60 VA, montage mural

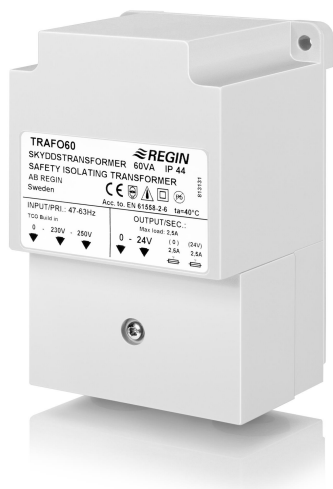

Transformateur doté de cartouches fusibles sur les deux pôles du secondaire. Protection contre les surtensions et les courts-circuits.

- ✓ 60 VA
- ✓ Montage mural
- ✓ Protection contre les courts-circuits
- ✓ Fusibles remplaçables

Application

TRAF060 est conçu pour l'alimentation électrique d'équipements de régulation, de systèmes d'alarmes, de films ou câbles chauffants, d'éclairages halogènes et autres équipements à basse tension.

facilement accessibles sous la façade. Presse-étoupes et serre-câbles sont inclus.

Fonction

Le transformateur est monophasé et compact et prévu pour une utilisation de sécurité dans un contexte industriel. La sonorité est faible et il est protégé contre l'humidité, la poussière et les vibrations. Le transformateur est fabriqué en polyuréthane auto-extinguible avec un boîtier en plastique. Il dispose d'une double isolation, d'une protection contre les courts-circuits ainsi que d'un fusible PTC qui protège contre les surcharges.

Installation

The transformateur is prévu pour un montage mural. Le boîtier est équipé de trous de fixation et de borniers

SIÈGE SOCIAL EN SUÈDE

Tél : +46 31 720 02 00

Web : www.regincontrols.com

Email : info@regincontrols.com

TRAF060

— | —

REGIN
THE CHALLENGER

Caractéristiques techniques

| | |
|-------------------------------------|------------------------|
| Tension d'alimentation | 230 V ~ 50/60 Hz 60 VA |
| Tension de sortie | 24 V AC |
| Charge max. | 60 VA |
| Montage | Mural |
| Température ambiante | Max. 40 °C |
| Indice de protection | IP44 |
| Classe d'isolation | II |
| Classe de température | B |
| Dimensions, externes (LxHxP) | 73 x 124 x 67 mm |



Ce produit porte le marquage CE. Pour plus d'information, veuillez consulter le site web www.regincontrols.com.

Dimensions

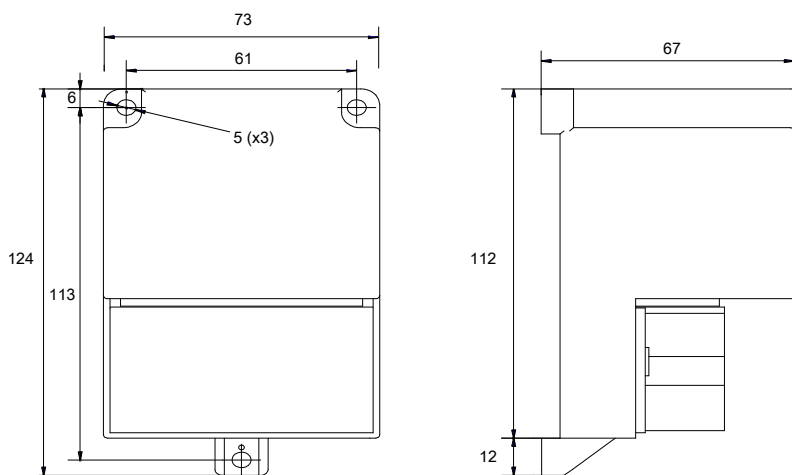

[mm]

Raccordement

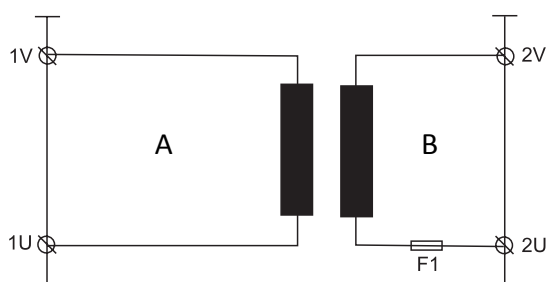

Fig. 1 A = Primaire (entrée), B = Secondaire (sortie)

Documentation

Toute la documentation est disponible sur notre site www.regincontrols.com.