



# TG-DHW1/NI1000-02

Sonde d'immersion avec doigt de gant et boîtier.

Sonde de température avec élément Ni1000 pour la mesure de la température de l'eau.

- Presse-étoupe anti-arrachement M16
- Couvercle facile à démonter (se clipse en tournant)
- Raccordement R1/2"

- Doigt de gant et sonde en acier inoxydable
- Design moderne et compact
- Installation simple et rapide

La sonde d'immersion de la série Tempéro offre un design moderne convenable à tout environnement. La sonde s'attache au doigt de gant à l'aide d'une fixation à clips.

Le doigt de gant DBZ-90W est fourni avec la sonde. La sonde est compatible avec Sauter.

## Caractéristiques techniques

|                        |                                     |
|------------------------|-------------------------------------|
| Plage de température   | -20...+120 °C                       |
| Compatible avec        | Sauter                              |
| Élément sensible       | Ni1000, 1000 Ω/0 °C                 |
| Constante de temps     | 18 s (12 s avec une pâte thermique) |
| Presse-étoupe          | M16                                 |
| Long. d'immersion      | 90 mm                               |
| Diamètre sonde         | 5 mm                                |
| Diamètre doigt de gant | 8 mm                                |
| Raccordement           | R1/2"                               |
| Pression nominale      | PN25                                |
| Indice de protection   | IP65                                |

## Matière

|                        |                          |
|------------------------|--------------------------|
| Boîtier                | Polycarbonate            |
| Sonde et doigt de gant | Acier inoxydable, SUS304 |

## Couleur

|           |                       |
|-----------|-----------------------|
| Couvercle | Blanc polaire RAL9010 |
| Base      | Gris foncé RAL7043    |

## Dimensions (mm)

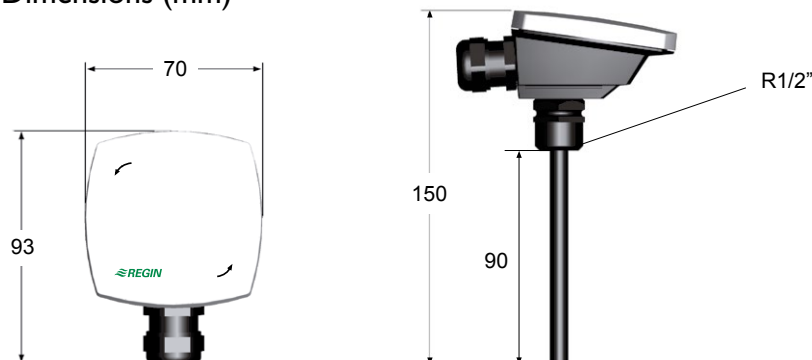

| Température (°C) | Résistance (Ω) | Température (°C) | Résistance (Ω) |
|------------------|----------------|------------------|----------------|
| 35               | 1 200          | 120              | 1760           |
| 30               | 1171           | 110              | 1688           |
| 25               | 1141           | 100              | 1618           |
| 20               | 1112           | 90               | 1549           |
| 15               | 1084           | 80               | 1483           |
| 10               | 1056           | 70               | 1417           |
| 5                | 1028           | 65               | 1385           |
| 0                | 1000           | 60               | 1353           |
| -5               | 973            | 55               | 1322           |
| -10              | 946            | 50               | 1291           |
| -15              | 919            | 45               | 1260           |
| -20              | 893            | 40               | 1230           |

## Siège social Suède

Tél.: +46 31 720 02 00  
Web : [www.regincontrols.com](http://www.regincontrols.com)  
E-mail : [Info@regin.se](mailto:Info@regin.se)